

H&M HOME

GB IMPORTANT, RETAIN FOR FUTURE REFERENCE: READ CAREFULLY.

CZ DŮLEŽITÉ - USCHOVEJTE PRO POZDĚJŠÍ NAHLÉDNUTÍ: ČTĚTE POZORNĚ.

DE WICHTIG, BITTE FÜR DEN KÜNFTIGEN GEBRAUCH AUFBEWAHREN UND SORGFÄLTIG LESEN.

EE NB! HOIDA HILISEMAKS KASUTAMISEKS KÄEPÄRAST: TUTVUDA PÕHJALIKULT.

ES IMPORTANTE, GUARDAR PARA FUTURAS CONSULTAS: LEER CON ATENCIÓN.

FI TÄRKEÄÄ, SÄILYTÄ TULEVAA TARVETTA VARTEN: LUE HUOLELLISESTI.

FR IMPORTANT - CONSERVER POUR RÉFÉRENCE FUTURE, LIRE ATTENTIVEMENT.

HR VAŽNO, SAČUVAJTE ZA DALJNJU UPORABU: PAŽLJIVO PROČITAJTE.

HU FONTOS, TARTSD MEG JÖVŐBELI FELHASZNÁLÁSRA: FIGYELMESEN OLVASD EL.

ID PENTING, SIMPAN UNTUK REFERENSI DI MASA MENDATANG: BACA DENGAN TELITI.

IT CONSERVARE PER RIFERIMENTI FUTURI: LEGGERE ATTENTAMENTE.

LT SVARBU - IŠSAUGOKITE ATEIČIAI: ATIDŽIAI PERSKAITYKITE.

LV SVARĪGI, SAGLABĀJIET TURPMĀKAI IZMANTOŠANAI: IZLASIET RŪPĪGI.

NL BELANGRIJK, BEWAREN VOOR TOEKOMSTIG GEBRUIK: ZORGVULDIG DOORLEZEN.

PL WAŻNE, ZACHOWAJ NA PÓZNIEJ: PRZECZYTAJ UWAŻNIE.

PT IMPORTANTE, GUARDAR PARA REFERÊNCIA FUTURA: LER ATENTAMENTE.

RO IMPORTANT, DE REȚINUT PENTRU CONSULTARE VIITOARE: CITEȘTE CU ATENȚIE.

RS VAŽNO, SAČUVAJTE DOK KORISTITE PROIZVOD: PROČITAJTE PAŽLJIVO.

SE VIKTIGA ANVISNINGAR - SPARAS FÖR FRAMTIDA BRUK: LÄS DEM NOGGRANT.

SI POMEMBNO, SHRANITE ZA PRIHODNJO UPORABO: NATANČNO PREBERITE.

SK DÔLEŽITÉ: TIETO POKYNY SI PONECHAJTE PRE PRÍPAD POTREBY: ČÍTAJTE POZORNE.

TR ÖNEMLİ, DAHA SONRA BAŞVURMAK İÇİN SAKLAYIN: DİKKATLE OKUYUN.

US IMPORTANT, RETAIN FOR FUTURE REFERENCE: READ CAREFULLY.

VN QUAN TRỌNG, GIỮ LẠI ĐỂ THAM KHẢO SAU NÀY: ĐỌC KỸ.

BG ВАЖНО. ЗАПАЗЕТЕ ЗА БЪДЕЩА СПРАВКА: ПРОЧЕТЕТЕ ВНИМАТЕЛНО.

CHS 重要信息，保存以备日后参考：仔细阅读。

GE მნიშვნელოვანია, შეინახეთ სამომავლოდ: ნაიკითხეთ ყურადღებით.
GR ΣΗΜΑΝΤΙΚΟ, ΦΥΛΑΞΤΕ ΤΟ ΓΙΑ ΜΕΛΛΟΝΤΙΚΗ ΑΝΑΦΟΡΑ: ΔΙΑΒΑΣΤΕ ΠΡΟΣΕΚΤΙΚΑ.

JP 重要-今後の参考のために保管しておいてください。注意深くお読みください。

KR 중요: 향후 참조를 위해 보관하세요. 주의 깊게 읽으세요.

KZ МАҢЫЗДЫ, КЕЙІНІРЕК ПАЙДАЛАНУ ҮШІН САҚТАП ҚОЙЫҢЫЗ МҰҚИЯТ ОҚЫҢЫЗ.

RU ВАЖНО! ОСТАВЬТЕ НА БУДУЩЕЕ ДЛЯ ССЫЛКИ: ПРОЧИТАЙТЕ ВНИМАТЕЛЬНО.

TH สำคัญคือ ควรเก็บรักษาข้อมูลไว้เพื่อใช้อย่างในอนาคต และโปรดอ่านคำแนะนำโดยละเอียด

CHT 重要資料，請保留以備後續參考：請仔細閱讀。

UA ВАЖЛИВО – ЗБЕРЕЖІТЬ НА МАЙБУТНЄ! ЧИТАЙТЕ УВАЖНО.

ar
هام، احتفظ به للرجوع إليه مستقبلاً: يُرجى القراءة بعناية .

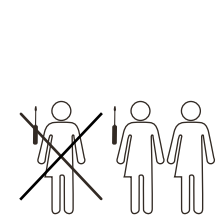

⚠ WARNING.

ASSEMBLY SHOULD BE CARRIED OUT BY A QUALIFIED PERSON AND EXACTLY ACCORDING TO THE INSTRUCTIONS. WRONG ASSEMBLY MAY IMPOSE A SAFETY RISK WHICH CAN CAUSE INJURY OR DAMAGE.

⚠ AVERTISSEMENT.

LE MONTAGE DOIT ÊTRE EFFECTUÉ PAR UNE PERSONNE QUALIFIÉE ET EN RESPECTANT SCRUPULEUSEMENT LES INSTRUCTIONS. UN MONTAGE DÉFECTUEUX PEUT PRÉSENTER UN RISQUE POUR LA SÉCURITÉ ET EST SUSCEPTIBLE D'ENTRAÎNER DES BLESSURES OU DES DOMMAGES.

⚠ WARNING. ASSEMBLY SHOULD BE CARRIED OUT BY A QUALIFIED PERSON AND EXACTLY ACCORDING TO THE INSTRUCTIONS. WRONG ASSEMBLY MAY IMPOSE A SAFETY RISK WHICH CAN CAUSE INJURY OR DAMAGE.
CZ VAROVÁNÍ. MONTÁŽ BY MĚLA PROVÁDĚT KVALIFIKOVANÁ OSOBA A PŘESNĚ PODLE POKYNŮ. NESPRÁVNÁ MONTÁŽ MŮŽE PŘEDSTAVOVAT BEZPEČNOSTNÍ RIZIKO. V JEHOŽ DŮSLEDKU MŮŽE DOJÍT K ŮRAZU NEBO ŠKODĀM.
DE WARNUNG. DIE MONTAGE MUSS DURCH EINE QUALIFIZIERTE PERSON UND UNTER GENAUER BEFOLGUNG DER ANLEITUNG DURCHFÜHRT WERDEN. FEHLERHAFT E MONTAGE KANN EIN SICHERHEITSRISIKO DARSTELLEN UND PERSONEN- ODER MATERIALSCHÄDEN VERURSACHEN.
EE HOIATUS! TOOTE KOKKUPANEKT PEAB TEOSTAMA SELLEKS KVALIFITSEERITUD ISIK, KES JÄRGIB TÄRPELT MONTAŽIJUIHSEID. VALE KOKKUPANEK VÕIB PÕHJUSTADA TURVARISKI NII VIGASTUSTE KUI KAHJUSTUSTE NÄOL.
ES ADVERTENCIA. EL MONTAJE SOLO DEBE SER REALIZADO POR UNA PERSONA CALIFICADA Y SIGUIENDO EXACTAMENTE LAS INSTRUCCIONES. UN MONTAJE DEFECTUOSO PUEDE OCASIONAR DAÑOS O LESIONES. FIJARSE EN LAS INSTRUCCIONES EN HENKILÖN TULLEE HOITAA KOKKOMINEN TARKASTI OHJEITA NOUDATTAEN. VÄÄRIN TEHTY KOKKOMINEN VOI AIHEUTTAA TURVALLISUUSRISKIN JA JOHTAA VAMMAAN TAI VAURIOIHIN.
FR ATTENTION! LE MONTAGE DOIT ÊTRE EFFECTUÉ PAR UNE PERSONNE QUALIFIÉE ET EN RESPECTANT SCRUPULEUSEMENT LES INSTRUCTIONS. UN MONTAGE DÉFECTUEUX PEUT PRÉSENTER UN RISQUE POUR LA SÉCURITÉ ET EST SUSCEPTIBLE D'ENTRAÎNER DES BLESSURES OU DES DOMMAGES.
HR UPOZORENJE. MONTAŽU TREBA IZVRŠITI STRUČNA OSOBA I TO ISKLJUČIVO PREMA UPUTAMA. POGREŠNA MONTAŽA MOŽE IZAZVATI SIGURNOSNI RIZIK KOJI MOŽE PROUZROČITI OZLJEDE ILI OŠTEĆENJA.
HU FIGYELEM. AZ ÖSSZESZERELÉST CSAK KÉPZETT SZAKEMBER VÉGEZHETI A MEGADOTT HASZNÁLATI UTASÍTÁS ALAPJÁN. A HÉLYTELEN ÖSSZESZERELÉS BIZTONSÁGI KOCKÁZATOKKAL - SÉRÜLÉSVESZÉLYEL ÉS KÁROKÖZÁSSAL - JÁRHAT.
IT ATTENZIONE. IL MONTAGGIO DEVE ESSERE EFFETTUATO DA UNO O PIÙ ESPERTI E QUALIFICATI. IL MONTAGGIO INCORRETTO LE ISTRUZIONI, UN ERRORE MONTAGGIO PUÒ COMPORTARE RISCHI PER LA SICUREZZA E CAUSARE LESIONI O DANNI.
LT ŠIPŲJĖJMAS. MONTAVIMO DARBUS TURI ATLIKTI KVALIFIKUOTAS ASMUI, TIKSLIAI PAGAL INSTRUKCIJĄ. NETEISINGAS SUMONTAVIMAS GALI SUKELTI RIZIKĄ SUSIŽEISTI AR PATIRTI NUOSTOLIĄ.
LV BRĪDĪNĀJUMS. MONTAŽU DRĪKST VEIKT TIKAI ATBILSTOŠI KVALIFICĒTA PERSONA, PRECĪZI IEVĒROJOT NORĀDĪJUMUS. NEPAREIZI VEIKTA MONTAŽA VAR APRAUDĒT DRŌŠĪBU, IZRAISOT TRAUMAS VAI BOJĀJUMUS.
NL WAARSCHUWING. DE MONTAGE DIENT UITGEVOERD TE WORDEN DOOR EEN DAARTOE GEKWALIFICEERD PERSONOEN EN EXACT VOLGENS DE INSTRUCTIES. ONJUISTE MONTAGE KAN EXTRA VEILIGHEIDSRISICO'S MET ZICH MEEBRENGEN WAT LETSEL OF BESCHADIGING KAN VEROORZAKEN.
PL OSTRZEŻENIE. MONTAŻU POWINNA DOKONYWAĆ WYKWAŁIFIKOWANA OSOBA, DOKŁADNIE WEDŁUG ZALECEŃ ZAWARTYCH W INSTRUKCJI. NIEPRAWIDŁOWY MONTAŻ MOŻE WYWOŁAĆ SZKODĘ LUB ZŁODZIEWA CIAŁA.
PT ATENÇÃO. A MONTAGEM DEVERÁ SER FEITA POR UM PROFISSIONAL QUALIFICADO E DE ACORDO COM AS EXATAS INSTRUÇÕES FORNECIDAS. UMA MONTAGEM DEFETUOSA PODERÁ RESULTAR EM RISCOS PARA A SEGURANÇA QUE PODEM CAUSAR DANOS FÍSICOS E MATERIAIS.
RO AVERTISMENT. ASAMBLAREA TREBUIE REALIZAT DE CĂTRE O PERSONOANĂ CALIFICATĂ, RESPECTĂND ÎN MOD EXACT INSTRUCȚIUNILE. ASAMBLAREA GREȘITĂ POATE CAUZA UN RISC DE SIGURANȚĂ ȘI POATE PROVŌCA ACCIDENTE SAU DEFECTIUNI.
RS UPOZORENJE. MONTAŽU MORA DA IZVRŠI STRUČNO LICE I TO ISKLJUČIVO PREMA UPUTSTVU. GREŠKA PRILIKOM MONTAŽE MOŽE DOVESTI DO BEZBEDNOSNOG RIZIKA OD POVREDE OSOBA ILI OŠTEĆENJA STVARI.
SE VARNING. MONTERING SKA UTFÖRAS AV EN KVALIFICERAD PERSON I ENLIGHET MED INSTRUKTIONERNA. FELAKTIG MONTERING KAN UTFÖRA EN SÄKERHETSRSIK SOM KAN ORSAKA SKADA PÅ PERSON ELLER EGENDOM.
SI OPOZORILO. SESTAVLJANJE NAJ OPRAVI USPOSOBLJENA OSOBA. IN SICER NATAČNO V SKLADU Z NAVODILI.
NARAČNO SESTAVLJENO POHIŠTVO PRINAŠA VARNOSTNO TVEGANJE.
KI LAHKO PRIVEDO DO TELESNIH POŠKODB ALI ŠKODE.
SK UPOZORNENIE. MONTÁŽ MUSI BYŤ VYKONANÁ KVALIFIKOVANOU OSOBOU A PODĽA POKYNOV. NESPRÁVNÁ MONTÁŽ MOŽE ZNAMENÁŤ BEZPEČNOSTNÉ RIZIKO, KTORÉ MOŽE SPÔSOBIŤ ZRANENIE ALEBO ŠKODU.
TR UYARI. MONTAJ YETKİLİ BİR KİŞİ TARAFINDAN TALİMATLARA BİREBİR UYGUN ŞEKİLDE GERÇEKLEŞTİRİLMELİDİR. YANLIŞ KURULUM, YARALANMA YA DA HASARÀ NEDEN OLABİLECEK BİR GÜVENLİK TEHDİDİ OLUŞTURABİLİR.
US WARNING. ASSEMBLY SHOULD BE CARRIED OUT BY A QUALIFIED PERSON AND EXACTLY ACCORDING TO THE INSTRUCTIONS. WRONG ASSEMBLY MAY IMPOSE A SAFETY RISK WHICH CAN CAUSE INJURY OR DAMAGE.
VG ВНИМАНИЕ! МОНТАЖТ ТРЯБВА ДА БЪДЕ ИЗВЪРШЕН ОТ КВАЛИФИЦИРАНО ЛИЦЕ И ТРЯБВА ДА СЛЕДВА ТОЧНО ИНСТРУКЦИЯТЕ. НЕПРАВИЛНИЯТ МОНТАЖ МОЖЕ ДА СЪЗДАДЕ РИСКОВЕ ПО БЕЗОПАСНОСТТА И ДА ПРИЧИНИ НАРАНЯВАНЯ ИЛИ ПОВРЕДИ.
CHS 警告。組裝工作必須由有資格人員，嚴格按照說明書進行。錯誤組裝有可能會造成安全隱患或傷。可導致傷害或損壞。
GR ΠΡΟΣΟΧΗ. Η ΣΥΝΑΡΜΟΛΟΓΗΣΗ ΠΡΕΠΕΙ ΝΑ ΠΙΝΕΤΑΙ ΑΠΟ ΕΙΔΙΚΕΥΜΕΝΟ ΑΤΟΜΟ ΚΑΙ ΣΥΜΦΩΝΑ ΜΕ ΤΙΣ ΟΔΗΓΙΕΣ. ΛΑΘΟΣ ΣΥΝΑΡΜΟΛΟΓΗΣΗ ΙΣΤΩ ΑΠΟΤΕΛΕΣΕΙ ΚΙΝΔΥΝΟ ΑΣΦΑΛΕΙΑΣ, ΠΟΥ ΜΠΟΡΕΙ ΝΑ ΕΠΙΦΕΡΕΙ ΤΡΑΥΜΑΤΙΣΜΟ Η ΖΗΜΙΑ.
JP 警告。組み立て作業は説明書に従って有資格者が正しく行ってください。間違った組み立てにより安全上のリスクが発生し、怪我や破損につながる場合があります。
KR 주의 사항. 조립은 전문가가 사용설명서에 따라 정확하게 진행해야 합니다. 잘못된 조립은 심해나 파손 등의 안전 문제를 일으킬 수 있습니다.
KZ ЕСЕРКЕТУ. ӨНІМДІ ЖІНАУДЫ БІЛІКТІ МАМАН НАҚТЫ НУСҚАУЛАРПА СӨЙКЕС ЖҮЗЕГЕ АСЫРУЫ ТІІС. ҚАТЕ ЖІНАУ ЖАРАҚАТҚА НЕМЕСЕ ЗАҚЫМДАУҒА ӨКЕЛЕУІ БЫҚТИМАЛ ҚАУІП-ҚАТЕР ТУДЫРУЫ МҰМКІН.
RU ПРЕДУПРЕЖДЕНИЕ. СБОРКУ ДОЛЖЕН ПРОИЗВОДИТЬ ТОЛЬКО КВАЛИФИЦИРОВАННЫЙ СПЕЦИАЛИСТ В ТОЧНОМ СООТВЕТСТВИИ С ИНСТРУКЦИЕЙ. НЕПРАВИЛЬНАЯ СБОРКА МОЖЕТ ПОВРЕДИТЬ ВАШУ ОСОБОУ И ПРИВЕСТИ К ТРАВМАМ ИЛИ УЩЕБУ.
TH สำคัญ! การประกอบต้องทำตามคู่มืออย่างเคร่งครัดอย่างถูกต้องเท่านั้น ห้ามทำผิดขั้นตอน และปฏิบัติตามคำแนะนำอย่างเคร่งครัด
CHS 警告！組裝應由合格人員嚴格根據說明書進行。組裝錯誤可能會有造成人身傷害或損失的風險。
UA ПОПЕРЕДЖЕННЯ! ЗБІРКА ПОВИННА ПРОВОДИТИСЬ КВАЛІФІКОВАНОЮ ОСОБОЮ ТА ЛИШЕ ВІДПОВІДНО

ДО ІНСТРУКЦІЇ. НЕПРАВИЛЬНА ЗБІРКА МОЖЕ ПІДВИЩИТИ ВІРОГІДНІСТЬ НЕЩАЩОГО ВИПАДКУ, ЯКИЙ МОЖЕ СПРИЧИНИТИ ТРАВМУ ЧИ ПОШКОДЖЕННЯ МАЙНА.
ar تحذير. يجب ان يتم التجميع من قبل شخص مؤهل وطبقا للتعليمات. التجميع الخاطئ أو تلف قد يشكل خطرا على سلامتكم إذ يمكن ان يتسبب بإصابة أو تلف

GB WIPE OFF WITH DAMP CLOTH.
CZ OTŘEŤE VLHČKÝM HADREM.
DE MIT EINEM FEUCHTEM TUCH ABWISCHEN.
EE PÜHI NISKE LAPIGA.
ES LIMPIAR CON UN PAÑO HÚMIDO.
FI PYYHI KOSTEALLA LINALLA.
FR NETTOYER AVEC UN LINGE HUMIDE.
HR OBRISATI ULAŽNOM KRPOM.
HU TÖRÖLJE A NEVEDÉS RUHAANYAGGAL.
IT PULIRE CON UN PANNINO UMIDO.
LT NUVALYTI DRĖGNOJU AUDINIU.
LV NOSLUKĪET AR MITRU DRĀNIŅU.
NL MET VOCHTIGE DOEK REINIGEN.
PL WYCIERAĆ WILGOTNĄ SZMATKĄ.
PT LIMPAR COM UM PAÑO HÚMIDO.
RO ȘTERGETI CU O CĂRPA UMEDĂ.
RS OBRISATI VLAŽNOM KRPOM.
SE TORKA AV MED EN FUKTIG TRASA.
SI POBRISITE Z VLAŽNO KRPO.
SK UTRITE POMOCOU NAVLHČENEJ TKANINY.
TR NEMLİ BEZLE SİLİN.
US WIPE UP WITH DAMP CLOTH.
VG ИЗБЕЪРШЕТЕ С ВЛАЖНА КЪРПА.
CHS 用湿布擦拭。
GR ΣΚΟΥΠΙΤΕ ΜΕ ΝΩΠΟ ΦΘΑΣΜΑ.
JP 湿った布で拭き取ってください。
KR 짙은 형걸로 닦아주세요.
KZ ДЫМҚЫЛ ШҮББЕКПЕН СУРТП ШЫҒЫҢЫЗ.
RU ПРОТИРАТЬ ВЛАЖНОЙ ТКАНЬЮ.
TH ใช้ผืนชุบน้ำเช็ด.
CHT 用濕布擦拭。
UA ПРОТИРАТИ ВОЛОГОЮ ТКАНИНОЮ.
ar يمسح بقطعة قماش مبللة

GB FOR INCREASED STABILITY, RE-TIGHTEN THE SCREWS ABOUT TWO WEEKS AFTER ASSEMBLY.
CZ PRO VĚŠTÍ STABILITU ŠROUBU ZNOVU UTĀHNĚTE PO DVOU TYDNECH OD MONTÁŽE A DÁL VE PŘÍPADĚ POTŘEBY.
DE ZIEHEN SIE DIE SCHRAUBEN CA. ZWEI WOCHEN NACH DEM AUFBAUEN ODER NACH BEDARF NACH. UM DIE STABILITÄT ZU ERHÖHEN.
ES SUJUREMA STABILISUSE HUVIDES PINGUTADA KRUIDUM UMBS KAKS NÄDALAT PÄRAST KOKKUPANEMIST JA EADASPII KUI VAJA ÜLE.
ES PARA MAYOR ESTABILIDAD, VUELVA A APRETAR LOS TORNILLOS DOS SEMANAS DESPUÉS DE MONTAR EL ARTÍCULO Y CUANDO SEA NECESARIO.
FI VAKAIDEN PARANTAMISEKSI KIRISTÄ RUUVIT UUDELLEEN KAKSI VIIKKOA KOKOAMISEN JÄLKEEN JA TARVITTAESSA.
FR POUR PLUS DE STABILITÉ, RESERRER LES VIS ENVIRON DEUX SEMAINES APRÈS LE MONTAGE ET LORQUE CELA EST NÉCESSAIRE.
HU ZA VEČU STABILNOST PONOVNO UČVRSTITE VIJKE, OTPRILIKE DVA TJEDNA NAKON SKLAPANJA I PO POTREBI.
HU A JOBB STABILITÁS ÉRDEKÉBEN A FELSZERELÉS UTÁN KÉT HÉTTEL, ILLETVE SZÜKSÉG SZERINT ÚJRA HÚZ MEG A CSAVAROKAT.
IT PER OTTENERE UNA MAGGIORE STABILITÀ, SI CONSIGLIA IL STIRACCIARE LE VITTE ENTRO DUE SETTIMANE DOPO L'ASSEMBLAGGIO O QUANDO NECESSARIO.
LT DIDESNIAM STABILUMUI UŽTIKIRINTI, VĖL PRIVERŽKITE VARTŽUS MAŽDAUJU PO DVIJŲ SAVAIČIŲ PO SURINKIMO IR KAI REIKIA.
LV LAI NODROŠINĀTU LABĀKU STABILITĀTI, ATKĀRTOTI PIEVELCĪT SKRUVES APTUVEINI DIVAS NEDĒLAS PĒC SALIKŠANAS UN, KAD NEPIECĪSĀMS.
NL DRAAI, INDIEN NODIG, ONGEVEER NA TWEE WAKEN NA DE MONTAGE DE SCHROEVEN OPNIEUW AAN.
PL ABY MEBEL BYŁ BARDZIEJ STABILNY, NALEŻY DOKRĘCIĆ ŚRUBY PO OKOŁO DWÓCH TYGODNIACH OD MONTAŻU, A POTEM DOKRĘCAĆ W RAZIE KONECZNOŚCI.
PT PARA AUMENTAR A ESTABILIDADE, REAPERTE OS PARAFUSOS DUAS SEMANAS APÓS A MONTAGEM E SEMPRE QUE NECESSÁRIO.
RO PENTRU STABILITATE SPORITĂ, STRĂNGETI DIN NOU ȘURUBURILE LA CIRCĂ DOUĂ SĂPTĂMĂNI DUPĂ ASAMBLARE ȘI ATUINCI CÂND ESTE NECESSAR.
RS DA BI STABILNOST BILA VEĆA, DOTEGINI ZAVRTIJE OKO DVE NEDELJE NAKON SKLAPANJA I PO POTREBI.
SE FÖR ÖKAD STABILITET, DRÅ ÅT SKRUVARNA IGEN CIRKA TVÅ VECKOR EFTER MONTAGEN SAMT VID BEHOV.
SI ZA IZBOLJŠANO STABILNOST PRIBLIŽNO DVA TEDNA PO SESTAVI IN KADAR JE TO POTREBNO, PONOVNO PRIVIJETE VIJAKE.
SK AK CHCETE ZVYŠIŤ STABILITU VÝROBKU, PRIBLIŽNE DVA TYŽDNE PO JEHO MONTÁŽI ZNOVU PŘITIAHNĚTE SKRUTKY.
POSTUP OPAKUJTE DOKLEA POTREBY.
TR SAĞLAMLIK SAĞLAMLIK İÇİN KURULUMDAN İKİ HAFTA SONRA VE GEREKLİĞE VİDALARINI YENIDEN SIKIN.
US FOR INCREASED STABILITY, RE-TIGHTEN THE SCREWS ABOUT TWO WEEKS AFTER ASSEMBLY AND WHEN NECESSARY.
VG ZA ПО-ГОРЯМЯ СТАБИЛЬНОСТ ЗАТЯГНЕТЕ ОТНОВО ВИНТОВЕТЕ ОКОЛО ДВЕ СЕДМИЦИ СЛЕД СГЛОБВЯНЕТО И КОГАТО Е НЕОБХОДИМО.
CHS 为提高稳定性，组装工作一旦完成，就应视需要或每隔两个星期就重新加固一下螺丝。
GR ΓΙΑ ΠΕΡΙΣΣΟΤΕΡΗ ΣΤΑΘΕΡΟΤΗΤΑ, ΣΑΝΑΦΗΤΕ ΤΙΣ ΒΙΛΕΣ ΠΕΡΙΠΟΥ ΔΥΟ ΕΒΔΟΜΑΔΕΣ ΜΕΤΑ ΤΗ ΣΥΝΑΡΜΟΛΟΓΗΣΗ ΚΑΙ ΟΠΟΤΕ ΕΙΝΑΙ ΑΠΑΡΑΙΤΗΤΟ.
JP よりしっかり安定させるためには、組み立てからおよそ2週間後および必要に応じてネジを締め直してください。
KR 안전성을 높이기 위해 조립한 사후에 약 2주 후에 그리고 필요할 때마다 다시 조이세요.
KZ ТРАҚТЫҚТЫҚТЫ АРТТЫРУ ҮШІН ҚУРАСТЫРУДАН КЕЙІН КІ АПТАДАН СОҢ, ЖӘНЕ ҚАЖЕТ БОЛҒАН ЖАҒДАЙДА БҰРАНДАЛАРДЫ ҚАЙТА ҚАТАЙТЫН ҚОЙҢЫЗ.
RU ДЛЯ БОЛЬШОЙ СТОЙКОСТИ ЩЕ РАЗ ЗАТЯГНИТЬ БОЛТИ ЗА ДВА ТИЖНИ ПІСЛЯ ЗБІРАННЯ ІИ НАДЛАІ ЗА НЕОБХІДНІСТЮ.
ar للمزيد من الثبات، أعد ربط البراغي بعد مرور أسبوعين على الترتيب وعند الضرورة أيضا



A X 18

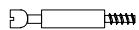

B X 18



C X 16



D X 8



E X 2



F X 4



G X 4

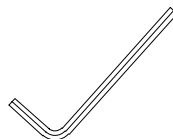

H X 1

I X 1

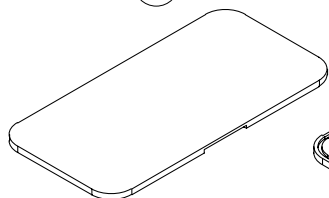

J X 1

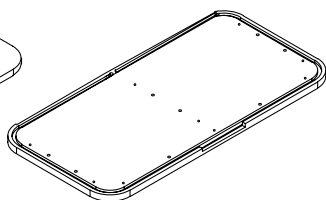

K X 2

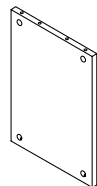

L X 1

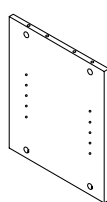

M X 1

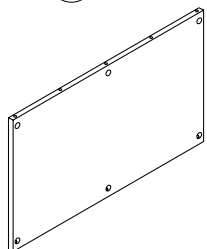

N X 2

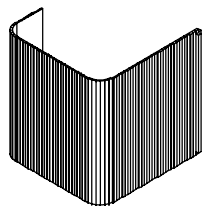

O X 1

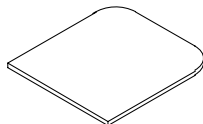

P X 2

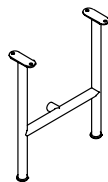

Q X 1

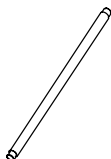

R X 2



1

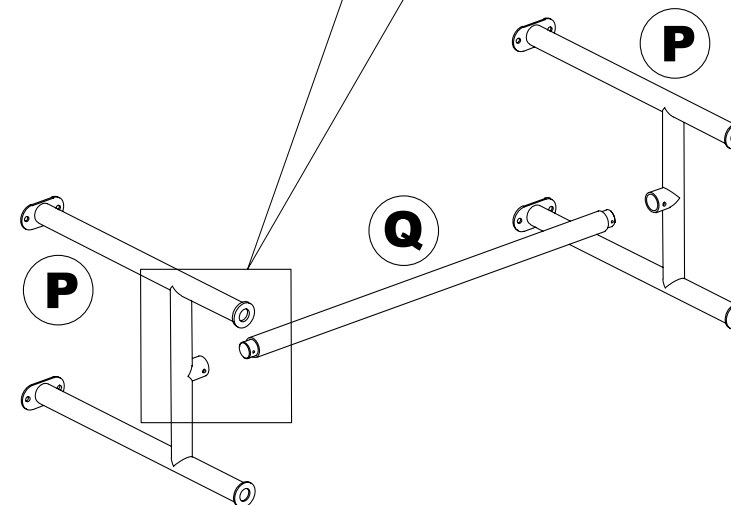
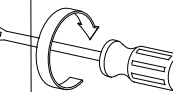
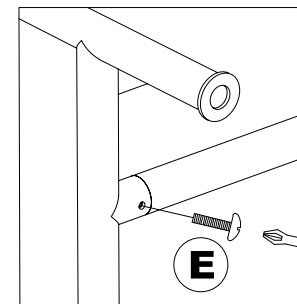
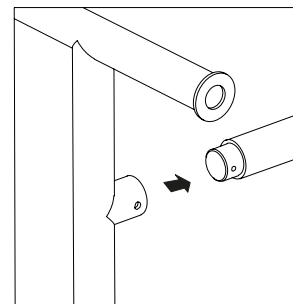

2

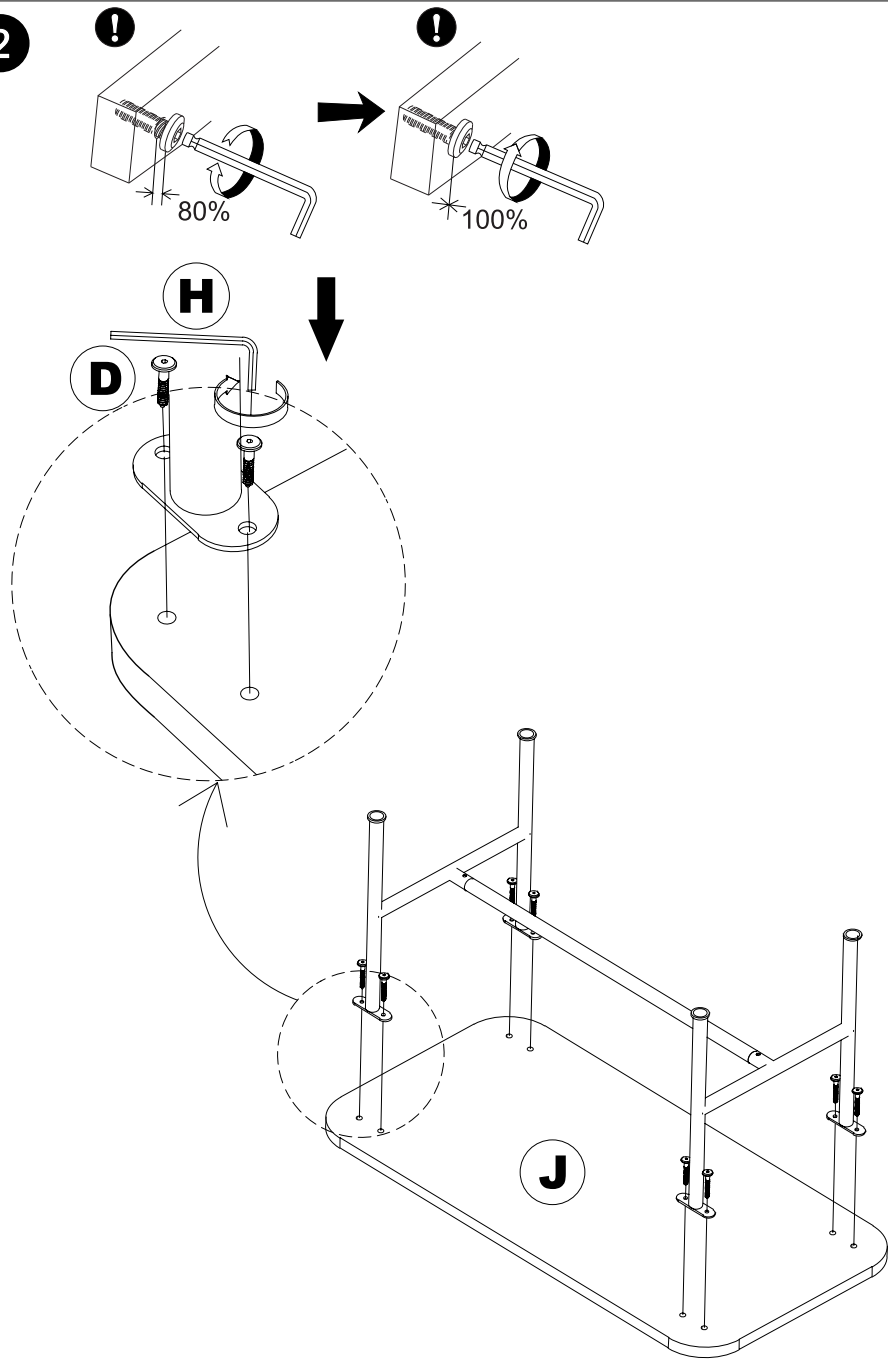

3

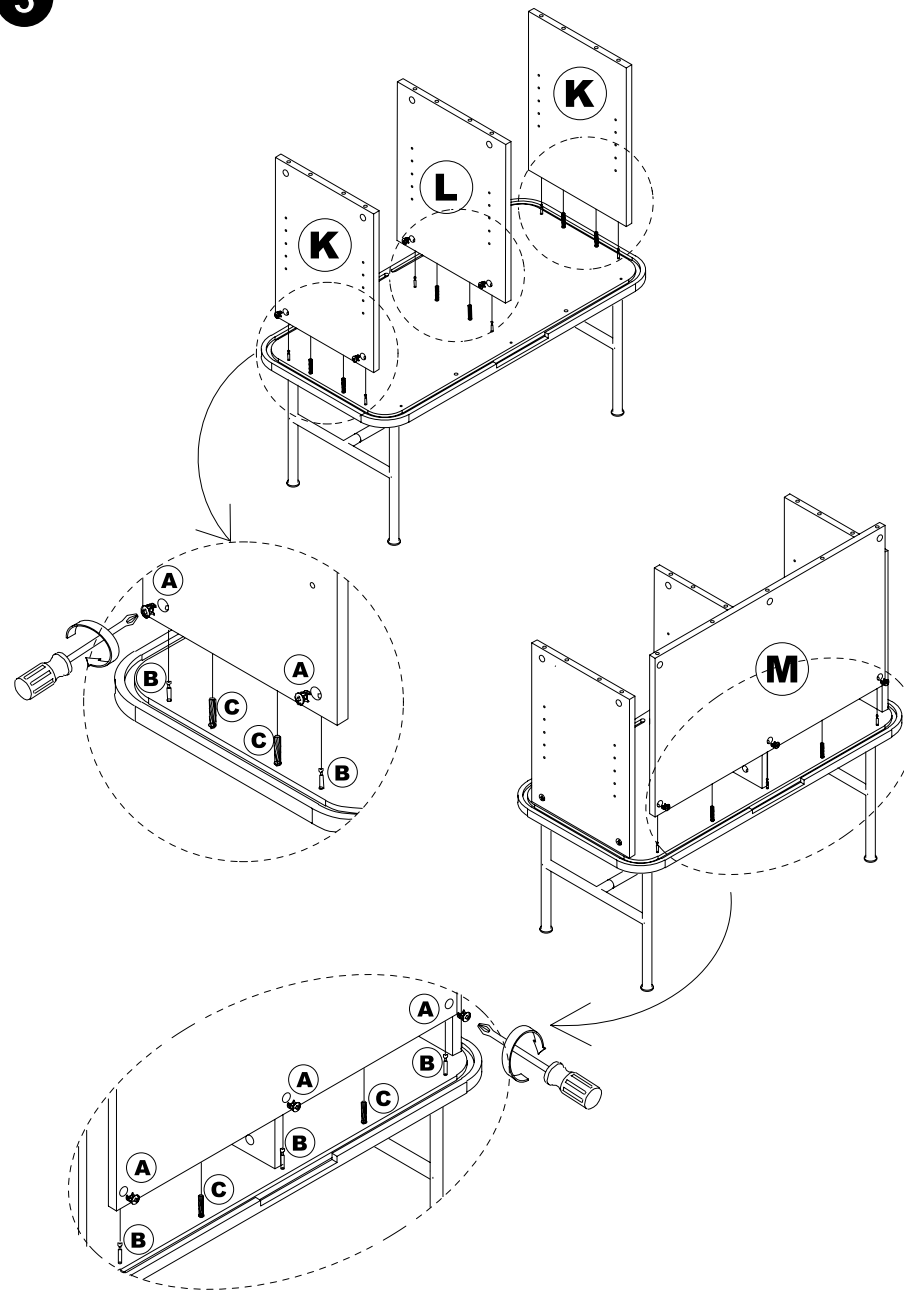

4

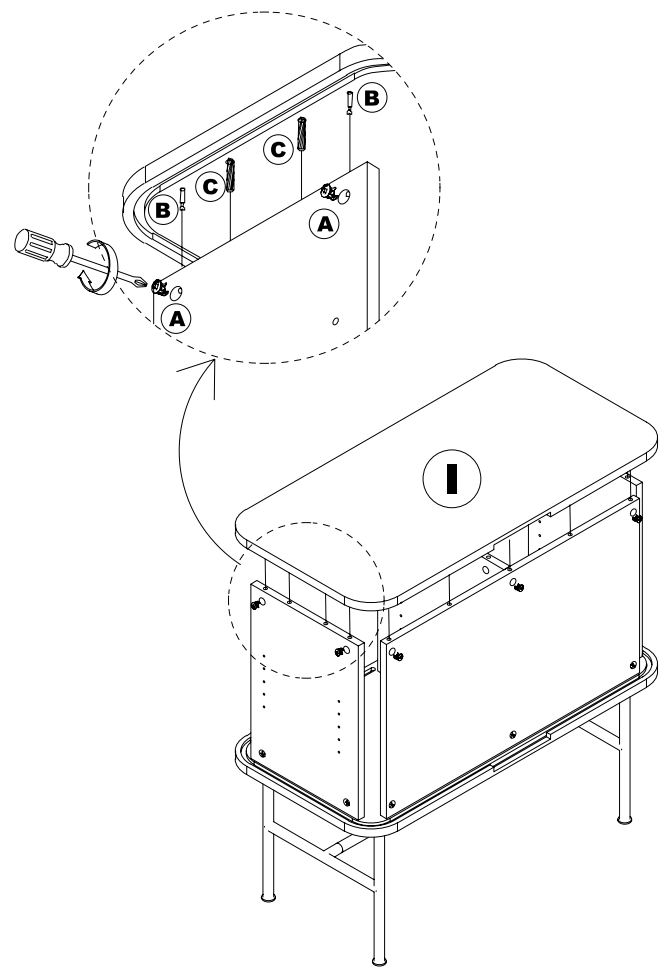

5

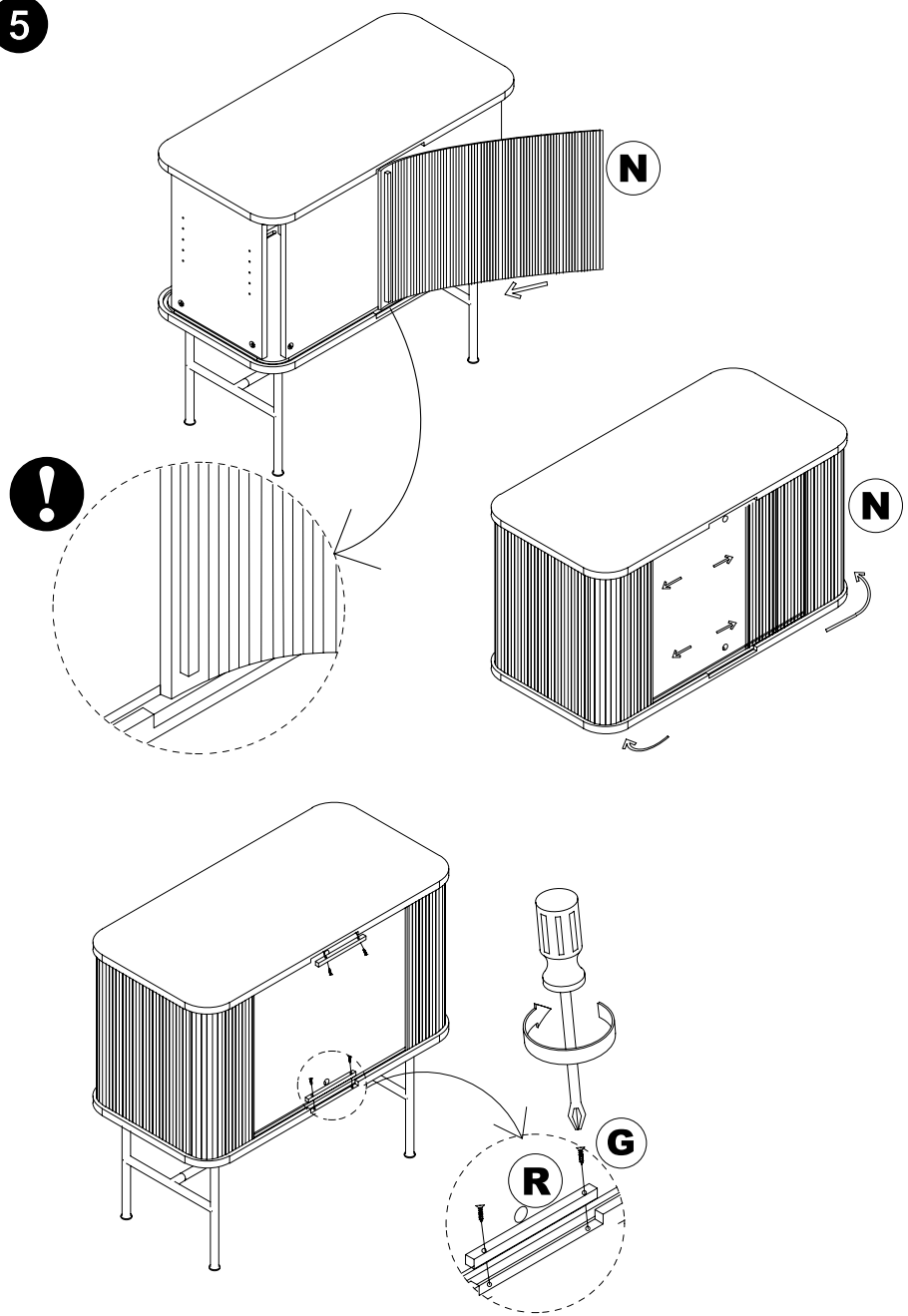

6

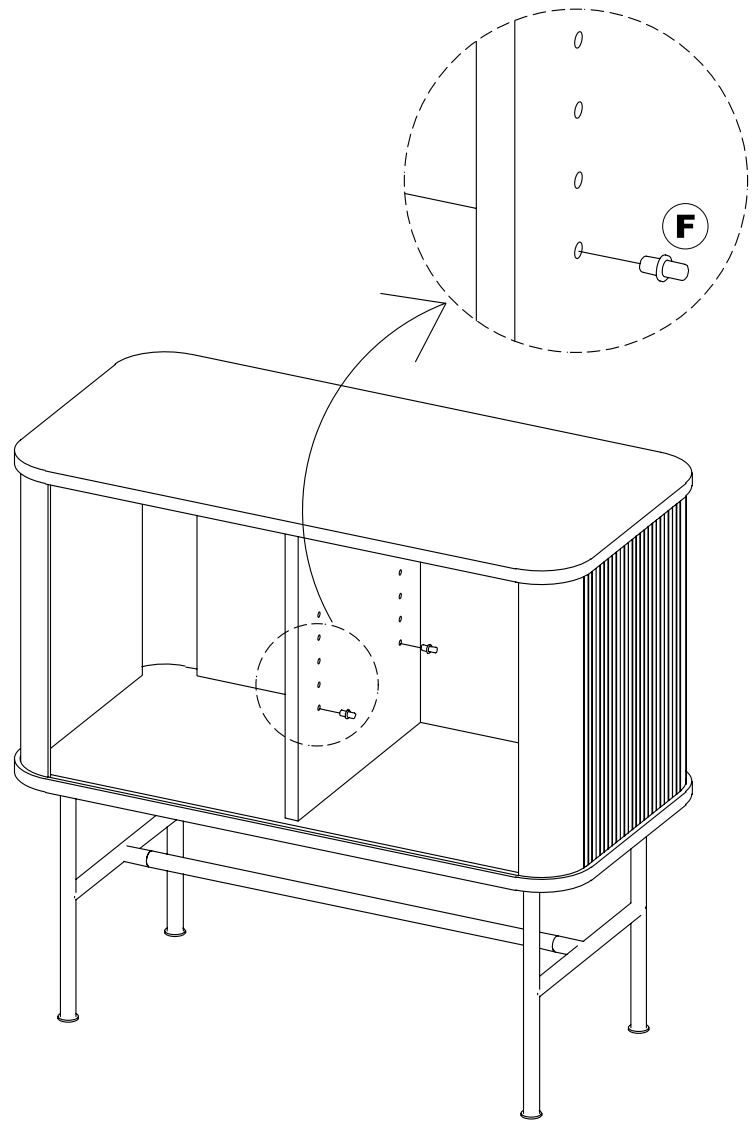

7

